

UHF RFID Movable Reader

Model:WS-RFIDROBOT

WENSHING WS-RFIDROBOT USER MANUAL

MODEL	Communication Interface	Voltage	Final version
WS-RFIDROBOT-TCP	TCP/IP MODE:	8-24V	V1.0
WS-RFIDROBOT-485	RS-485	12V	
WS-RFIDROBOT-Wg	WIEGAND	12V	

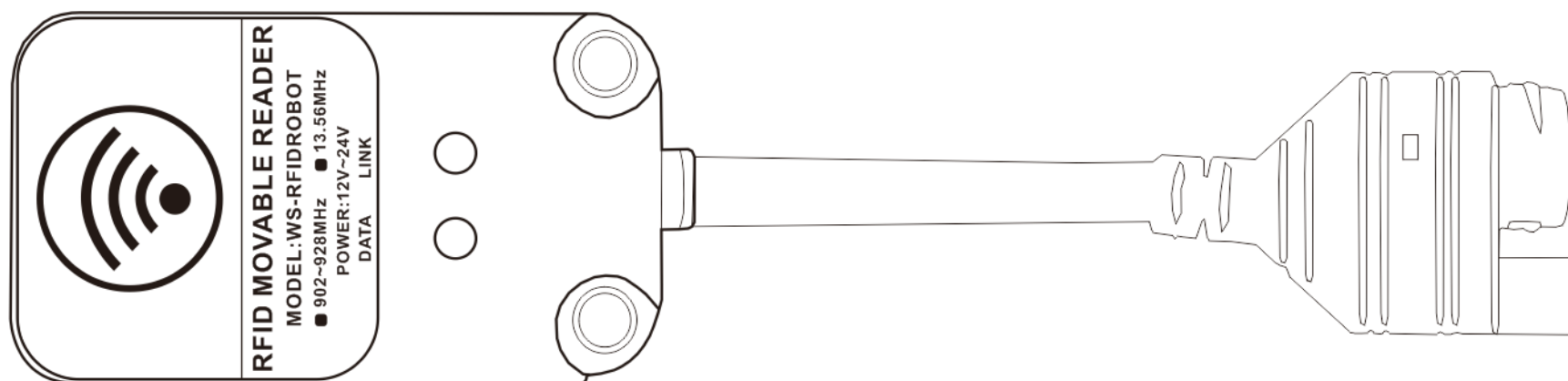

Installation Direction(安裝方向牆壁)

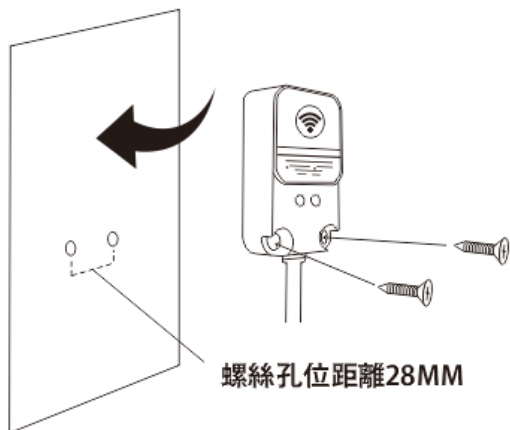

WS-RFIDROBOT-TCP 網線插入、電源插入:

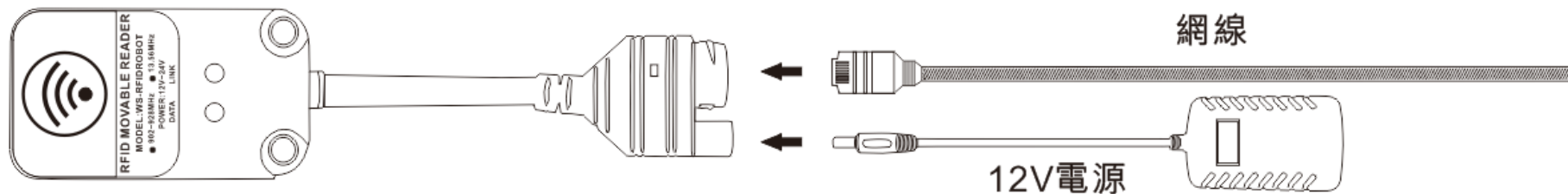

網路連接指示燈
讀取動作指示燈

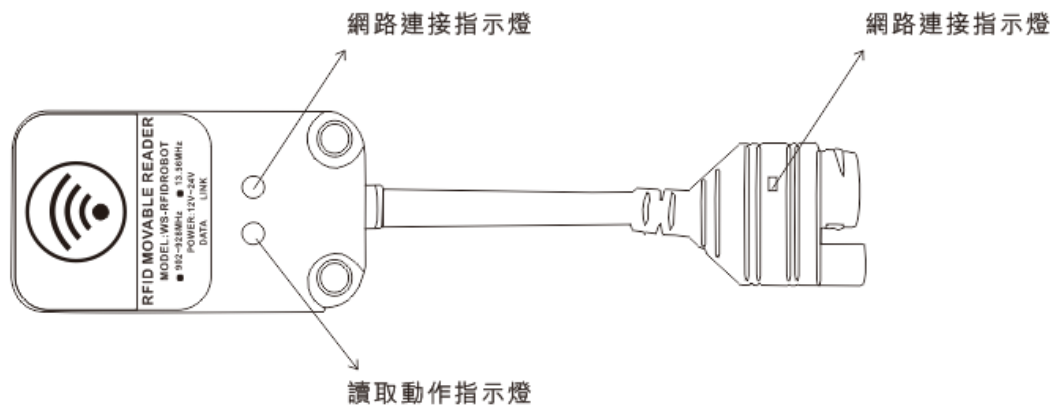

WS-RFIDROBOT 配線:

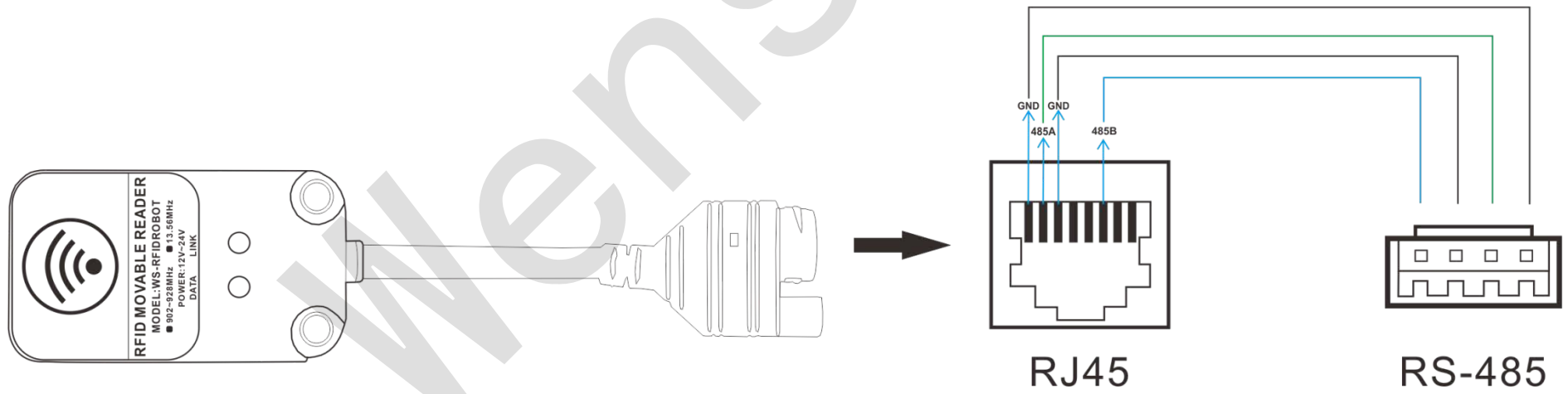
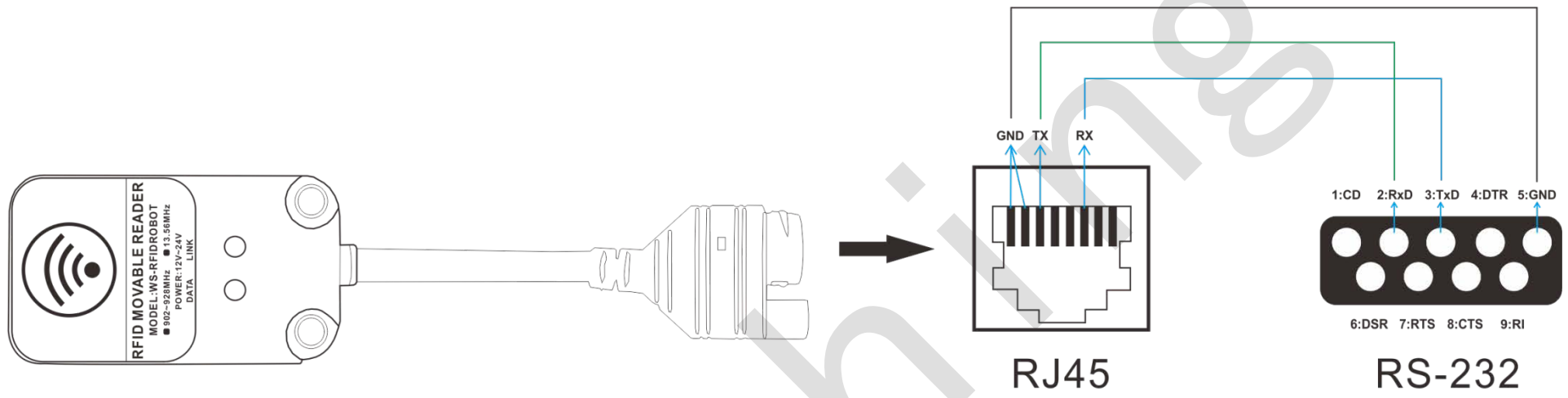

WS-RFIDROBOT Wiring_Diagram

Lines in the 5, 4 lines for the positive, 7, 8 lines for the negative, the data signal transmission is 1, 2, 3, two, 6 on the line

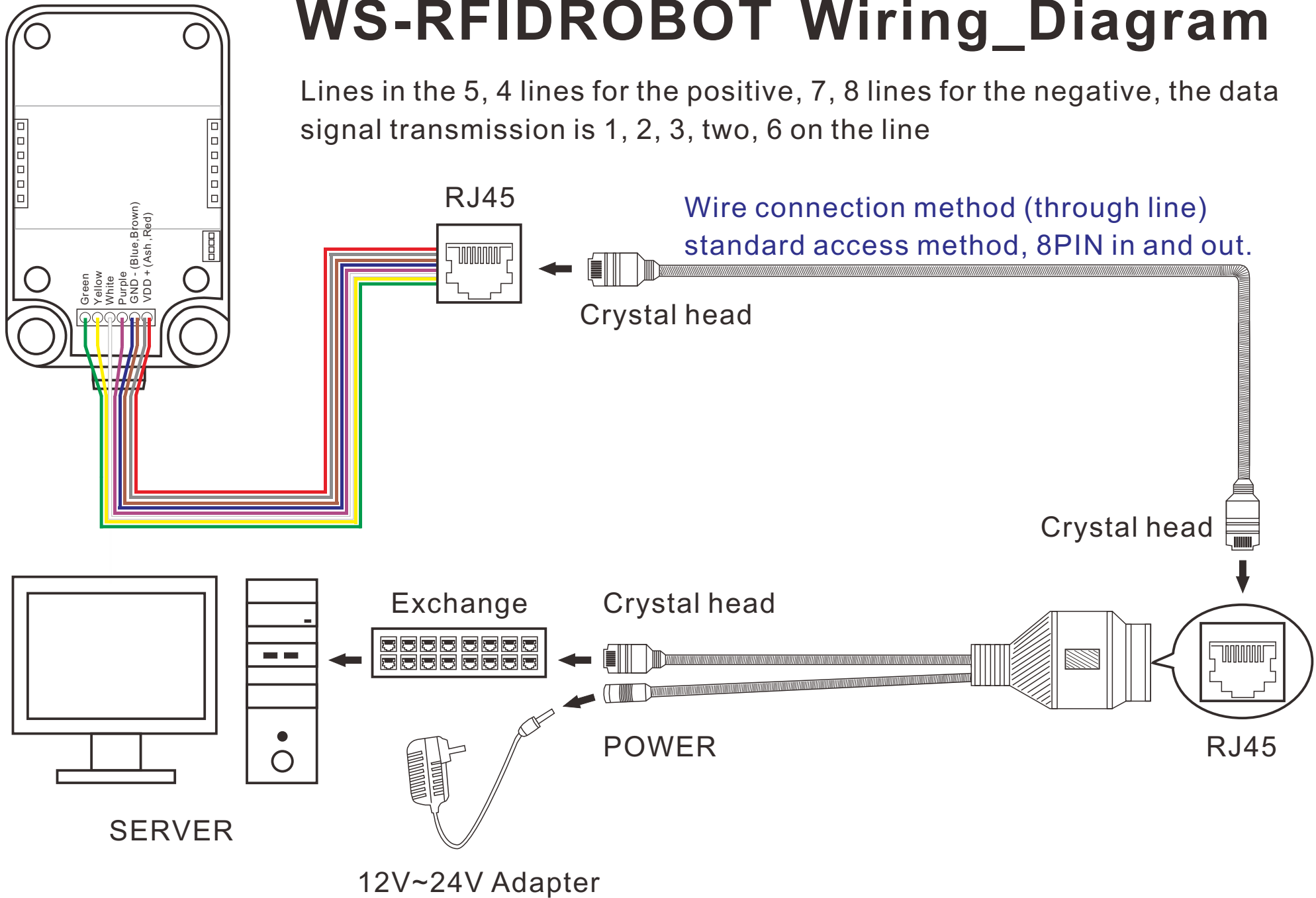

WS-RFIDROBOT-TCP IP 設定:

Wenshing All in one NET tools

參數設置:

工作方式: MOD-SERVER-RTU

預設閘道: 192.168.001.001

子網路遮罩: 255.255.255.000

設備IP: 192.168.001.002

設備端口: 10006

Mac Address: 00-A5-89-C2-61-63

目的IP: 192.168.001.003

目的端口: 10006

Baud Rate(bps): 115200

Data/Parity/stop: 8 NONI 1

延遲發送(ms): 50 ms (毫秒)

ID: 01 connect data reset

Version: V42 型号: NNZN

Updata All Online Device

透過COM設定

Factory Setting

透過NET設定

Factory Setting

Online Device

設備IP	Mac Address	Version	Type
------	-------------	---------	------

AT Command

"Newline" for each command

注：下所有指令之前，需要停止扫描

	AT COMMAND	RFID READ 回送	功能說明
1	AT+VER		讀設備的版本號
		+WenShing RFIDPLA Reader 0.01	本設備版本號
2	AT+Reset		RFID 模組復位
		+Reset	指令成功
3	AT+Mode:S0		S0: 掃多張 TAG,只要有 RFID 有要掃描 TAG 都會回應(測試環境上使用較多) S1: 掃多張 TAG,掃描 TAG 回應完後 TAG 需經過 1S TAG 才會回應,盤點,車道.物流使用較多 S2: 同 S3 差不多 S3: 掃多張 TAG,掃描 TAG 回應完後 TAG 需經過 10 分鐘以上 TAG 才會回應,賽跑競賽,物流使用較多 注：S0/S1/S2/S3 之間切換時，必須先停止掃描才能下指令
		+Mode:S0	指令成功
3	AT+Scan:0		設置 RFID 模組的工作狀態的輸出模式： 參數 1： 0- 停止掃描 1- 掃描輸出 EPC 2- 掃描輸出 TID 3- 掃描輸出 EPC+TID F- 掃描輸出符合測試程式的格式

		+Scan:0	
5	AT+Read:0,00,000000 00,00,EPC		<p>讀指定 Tag 的資訊→→待完善</p> <p>參數 1：</p> <p>=0 - 讀掃到的 Tag 的密碼區</p> <p>=1 - 讀掃到的 Tag 的 EPC 區</p> <p>=2 - 讀掃到的 TID 的密碼區(唯讀)</p> <p>=3 - 讀掃到的 Tag 的用戶區</p> <p>參數 2：00 - 從位址 0 開始讀出後面所有的資料 (以字為單位(16bit))，范围 00~FF</p> <p>參數 3：00000000：訪問密碼參數</p> <p>參數 4：讀多少個 Word(Word=2Byte=16Bit)</p> <p>參數 5：EPC 號</p>
	AT+Read:1,01,00000000 ,07,AABB000000000000 00000784	+Read:1,01,00000000,07,AABB00000 000000000000784<00> ->3000AABB0000000000000000784	<00>：说明读数正确，其它说明读数错误
:	AT+Write:0,00,000000 00,EPC,String		<p>寫指定 Tag 的資訊</p> <p>參數 1：0 - 把 String 寫入到掃到 Tag 的密碼區 (String 會轉為 Hex 格式寫入)</p> <p>參數 2：00 - 從位址 00 開始寫入</p> <p>參數 3：00000000：訪問密碼</p> <p>參數 4：EPC 號</p> <p>String：其長度必須為 4 的倍數，否則會以 0 補齊</p>
	AT+Write:3,00,00000000, AABB0000000000000000 00784,12345678	+Write:3,00,00000000,AABB00 0000000000000000784,1234567 8<00>	<00>：说明写入正确，其它，说明写入错误
7	AT+AutoAdjustCap:0		<p>設置手動或自動修正電容模式</p> <p>0 - 手動模式(測試用)</p> <p>1 - 自動模式(正常使用)</p>

		+AutoAdjustCap:0	
8	AT+ManualAdjustC:1~+		手动调整天线的电容值： 参数 1: 1-第一颗电容；2-第二颗电容；3-第三颗电容 参数 2: +（加号：对就的电容值加一阶）；-（减号：对应的电容值减一阶）
		+ManualAdjustC:1~+	
9			
10	AT+DebugMode:0		进入或退出 Debug 模式： 1- 进入 Debug 模式：此模式下，30s 内无串口数据，则自动退出。
		+DebugMode:0	
11	AT+SetQuery:SL=0,SS=0,TG=0,Q4		参数 1: SL=0/1(Sel=ALL) , SL=2(~SL), SL=3(SL) 参数 2: SS=0(S0), SS=1(S1), SS=2(S2), SS=3(S3) 参数 3: TG=0(Target=A), TG=1(Target=B) 参数 4: Q4(范围 Q0~Q9)
		+SetQuery:SL=0,SS=0,TG=0,Q4	
12	AT+WorkingArea=1		参数 1: 1- 中国 900M 2- 美国:902MHZ-928MHZ 3- 欧洲(不适用) 4- 中国 800M(不适用) 5- 韩国
		+WorkingArea=1	
13	AT+ReadQuery?		
		+Sel=	

	+Session= +Target= +Qbegin= +WorkingArea=	
AT+Lock:00000000,02 0080,EPC		参数 1: 00000000(Access password) 参数 2 : lock 的操作码, 参考原厂的指令表, 如何改待讨论 参数 3 : EPC 码
AT+Kill:00000000, EPC		参数 1: 00000000(Kill password) 参数 2 : EPC 号: 要灭活的 EPC 号

Wen